



## Besprechungssessel mit Schreibplatte h776\_46

Konferenzsessel aus Kunstleder mit Antipanik-Schreibplatte, Gestell aus Stahl und Holz. Maße 65,5x66,5 cm, stapelbar.

Der **Konferenzsessel** ist für die Ausstattung von Managementbereichen, Tagungsräumen und Unternehmensumgebungen für Schulungen konzipiert. Die Sitzfläche ist so konstruiert, dass sie eine langanhaltende ergonomische Unterstützung bietet und den Bedarf an mobilen, aber extrem stabilen Sitzplätzen dank der Basis mit **4 Nylonfüßen** deckt. Die Integration des **Schreibtablars aus Thermoplast mit Antipanik-Gelenk** aus Aluminium macht ihn zu einer kompletten Lösung für Seminare und Workshops, die es dem Benutzer ermöglicht, bequem mit Unterlagen oder digitalen Geräten zu arbeiten.

## Technische Eigenschaften

- **Gesamtmaße:** B.65.5 x T.66.5 x H.85 cm
- **Sitzhöhe:** 47.5 cm
- **Innenrahmen:** Tragende Struktur aus Stahl und Holz
- **Polsterung:** Polyurethanharze mit unterschiedlicher Dichte, kaltgeschäumt und aus dem Block geschnitten
- **Bezug:** Professionelles Kunstleder
- **Basis:** 4 schwarze rutschfeste Nylonfüße
- **Inklusive Zubehör:** Schwarzes Schreibtablar aus Thermoplast mit Antipanik-Gelenk aus gebürstetem und poliertem Aluminium
- **Lagerung:** Horizontale Stapelbarkeit
- **Personalisierung:** In verschiedenen Farbvarianten erhältlich
- **Systemzertifizierungen:** UNI EN ISO 9001:2015, UNI EN ISO 14001:2015, UNI ISO 45001:2018

*Das Bild dient nur zur Veranschaulichung*

## INFORMATIONEN

## Besprechungssessel mit Schreibplatte h776\_46

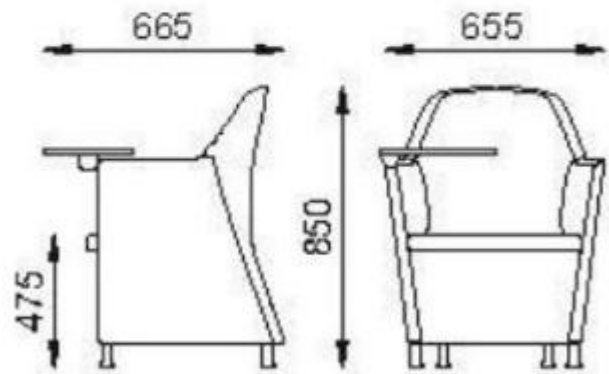

HOLITY.COM

HOLITY.COM



HOLITY.COM