

Absperrbarriere für öffentliche Räume mit 2 Pfosten h744_45

Dekoratives Absperrgitter h744_45 aus verzinktem Stahl und Gusseisen (100x108 cm). Ideal für historische Stadtzentren dank des Ziermotivs und der abnehmbaren Montage.

Das **Absperrbarriere h744_45** ist ein Stadtmöblierungselement, das entwickelt wurde, um die physische Abgrenzung von Räumen mit einer hochwertigen ornamentalen Ästhetik zu verbinden. Konzipiert für Kontexte, in denen architektonische Gestaltung Priorität hat, löst diese Barriere das Bedürfnis nach Fußgängersicherheit auf **Plätzen, historischen Alleen und institutionellen Bereichen** und fügt sich dank der klassischen Anklänge der Gusseisenformen harmonisch in die Umgebung ein.

Technische Eigenschaften

- **Vertikale Struktur:** 2 Stahlpfosten mit einem Durchmesser von 60 mm.
- **Zierelemente:** Sockel und Endkugeln aus Gusseisen EN GJL 200 gemäß UNI EN 1561.
- **Zentralpaneel:** Rahmen aus feuerverzinktem Stahlrohr (30x15 mm) mit Doppelquadrat-Geometrie.
- **Ästhetische Details:** Gegenüberliegende Halbmondeinsätze und zentrales Rundornament aus Gusseisen.
- **Oberflächenschutz:** Feuerverzinkung für überlegene Oxidationsbeständigkeit.
- **Abmessungen:** Breite 100 cm, Höhe über dem Boden 108 cm.
- **Befestigungssystem:** Bodenplatten für Expansionsanker auf festen Oberflächen.

Abbildung rein indikativ

INFORMATIONEN

- **Länge in mm** 1000.000000
- **Höhe in mm** 1080.000000
- **Befestigung** Zum Verschrauben

Absperrbarriere für öffentliche Räume mit 2 Pfosten h744_45

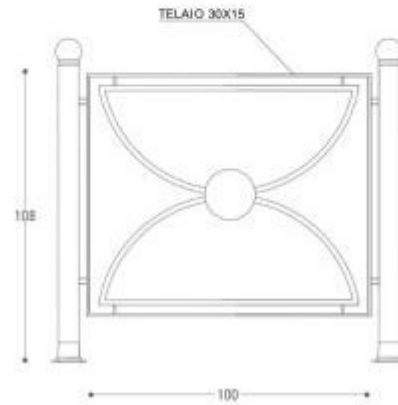
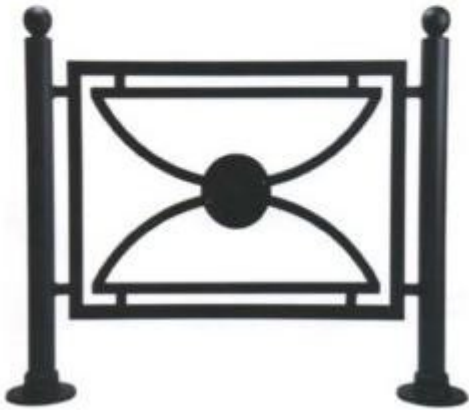

Absperrbarriere für öffentliche Räume mit 2 Pfosten h744_45

Befestigung: da tassellare